

# Българите в Северното Причерноморие ИЗСЛЕДВАНИЯ И МАТЕРИАЛИ

ТОМСЕДМИ

## КОМПЛЕКС ПОЛИВНОЙ КЕРАМИКИ С МЕСТА КОРАБЛЕКРУШЕНИЯ ВТОРОЙ ПОЛОВИНЫ XIII в. ВБЛИЗИ СУДАКА (КРЫМ)

Ирина Тесленко

В 1999 г. экспедиция подводных археологов Киевского государственного университета (начальник экспедиции С. М. Зеленко) провела масштабные разведки в бухте Судак-Лимен вблизи Судака (средневековая Солдайя, Сугдея, Сурож). Исследователям удалось четко локализовать и картографировать известное ранее место кароблекрушения второй половины XIII в. В результате предпринятых подводных изысканий получено большое количество фактического материала, значительно расширяющего информативную базу об объектах и системе международной торговли в Причерноморском и Средиземноморском бассейнах в период развитого средневековья. Собрана обширная коллекция синхронных керамических и стеклянных изделий, не имеющая аналогов ни в одном из надежно датируемых наземных закрытых комплексов\*.

Предлагаемый на рассмотрение комплекс поливной керамики насчитывает около 246 единиц, из которых 21 сосуд с полным профилем. Все изделия красноглиняные, покрыты прозрачной свинцовой поливой. Некоторые экземпляры носят следы вторичного обжига (обугленные остатки органического вещества на поверхности, оплавленная глазурь, серый цвет черепка), что свидетельствует о пребывании сосудов в пожаре.

Прежде чем перейти к описанию форм и декора, следует отметить, что на сегодняшний день отсутствует четкая типология керамических сосудов по морфологическим признакам. Поэтому наиболее приемлимым, на наш взгляд, выглядит подход, основанный на современном восприятии форм, на рекомендациях работ, специально посвященных этой проблематике, и на собственном восприятии автора исследования<sup>1</sup>. В описании типов сосудов учитываются их размеры и пропорции, например, блюда от тарелок отличаются особенностями профиля и диаметром, миски от тарелок – глубиной, чаши от мисок, также как и чаши от чашек – размером и т. д.

По функциональному назначению сосуды делятся на столовые и кухонные. По основным конструктивным признакам – на изделия закрытой и открытой форм.

К кухонной посуде относятся два сосуда. Один из них – массивная миска с полным профилем, выполненная в технике жгутового налепа. Миска имеет широкое плоское дно, отклоненные наружу стенки и утолщенный треугольный в сечении венчик (Н – 5-6 см; Дв – 25 см; Дд – 15,2 см) (рис. 1.2). Полива желтая, нанесена на внутреннюю поверхность

сосуда без ангобной подгрунтовки. Второй – горшок, от которого сохранилась верхняя часть корпуса с венчиком и остатками прилепа ручки под ним. Горло не выражено, венчик массивный, рельсовидный покрыт желтой поливой без ангобной подгрунтовки (Дв – 19 см) (рис. 1.3). Аналогии этим сосудам пока не найдены.

Столовая поливная керамика также включает изделия закрытой и открытой форм.

Сосуды закрытой формы (20 единиц) представлены одноручными кувшинами двух типов.

Тип 1. Кувшины с высоким широким горлом (Дгорла – 7-8 см). Найдено 19 экземпляров, один из которых имеет полный профиль. Тулово сосуда овоидной формы, горло высокое, цилиндрическое, в верхней части с раструбом. В 1,7 см от края профилировано реберчатым выступом. Венчик четко не выражен, со сливом. Ручка в сечении овальная, крепится к середине тулова и выступу на горле. Нсос. – 21,5 см; Нгорла – 9,9 см; Дв – 9,9 см; Дгорла – 8 см; Дтул. – 12,2 см; Дд – 8,8 см. (Рис. 2.1).

Тип 2. Кувшины с высоким узким горлом (Дгорла – 3,5 см). Обнаружен обломок верхней части корпуса одного сосуда с горлом и прилепом овальной в сечении ручки (рис. 2.3).

Посуда открытых форм (около 225 ед.) делятся на 6 типов с различными вариантами, общим для которых является наличие кольцевого поддона, покрытия прозрачной свинцовой поливой и следов триподов в центральной части внутренней поверхности.

Тип 1. Блюда. Представлены двумя вариантами.

1а. Блюда с прямым либо слегка приподнятым кверху краем (13 единиц, 3 из которых с полным профилем) (рис. 3; 4.1). Н – 4,9-5,5 см; Дв – 19-26 см.

1б. Блюда с отклоненным наружу горизонтальным венчиком (фрагменты шести сосудов) (рис. 4.2 – 5). Дв – 19 – 22 см.

Тип 2. Миски. В зависимости от оформления верхней части сосуда подразделяются на шесть вариантов.

2а. С вертикальным, прямым или вогнутым бортом, отделенным от корпуса ребром (1 сосуд с полным профилем, 25 фрагментированных). Дв – 18-26 см; Нсосуда – 9,6 см (рис. 5).

2б. Со скругленным бортом и отогнутым наружу венчиком (1 сосуд с полным профилем, 12 фрагментированных). Дв – 17-21 см; Нсосуда – 10,1 см (рис. 6.1, 3).

2в. Со скругленным бортом, отделенным от стенок небольшим реберчатым выступом (фрагменты 6 сосудов). Дв – 20-21 см (рис. 6.2).

2г. Со высоким отклоненным наружу вогнутым венчиком (4 сосуда с полным профилем, 18 фрагментированных). В одном случае край миски оформлен редкими вдавлениями вовнутрь, от чего контур венчика приобрел форму розетки. Дв – 15-20 см; Нсосудов – 7,9-8,5 см. (рис. 7, 8).

2д. С прямым, отклоненным наружу бортом (1 фрагмент верхней части сосуда). Дв – 20 см.

2е. С полусферическим корпусом и широким горизонтальным венчиком (1 миска с полным профилем и 11 фрагментированных). Некоторые экземпляры этих сосудов имеют небольшие размеры, поэтому расположение их в этом типе весьма условно. Дв – 12-18 см; Нсосуда – 6,6 см (рис. 9).

Тип 3. Тарелки. Представлены одним экземпляром с полным профилем. Сосуд имеет прямой, отклоненный наружу борт. Дв – 19 см; Нсосуда – 5,5 см (рис. 10).

Тип 4. Чаши. Представлены одним вариантом.

Сосуды с высоким (более 1/3 высоты чаши) слегка отклоненным наружу бортом (2 изделия с полным профилем и 2 фрагментированных). Дв – 14; 15 см; Нсосудов – 6,2; 6,5 см (рис. 11).

Тип 5. Чашки. Имеют два варианта профиля.

5а. Пиалообразные (3 сосуда археологически целых и 3 фрагментированных). Дв – 15-12 см; Нсосудов – 5,2; 5,7; 5,8 см (рис. 12).

5б. Неглубокие со скругленными стенками и невыраженным венчиком (2 изделия с полным профилем). Дв – 12,7; 12,9 см; Нсосудов – 4,5; 5,1 см (рис. 13).

Тип 6. Кубки (2 с полным профилем, 12 фрагментированных). Поддонт высокий, конический. Стенки плавно поднимаются кверху. Между 1/2 и 1/3 высоты кубка имеется четко выраженный реберчатый выступ. Верхняя часть сосуда чуть выпуклая. Венчик утончен, четко не выражен. В двух случаях край оформлен редкими вдавлениями вовнутрь, от чего его контур приобрел форму розетки (рис. 14; 15). Дв – 12-16 см; Нсосудов – 7,6; 8,5 см.

Кроме того, в коллекцию входят 12 фрагментов донных частей и 70 обломков стенок сосудов открытых форм, которые сложно точно соотнести с указанными типами.

По способу декоративного оформления поливные сосуды делятся на изделия украшенные в технике сграффито, с росписью белым ангобом и неорнаментированные.

Среди вещей с орнаментом сграффито выделяются три группы.

I. Орнамент прочерчен в виде спиралей, концентрических кругов и волн на внутренней поверхности сосуда. Графический декор внутри нередко сочетается с росписью вертикальными полосами и горизонтальными волнами белого ангоба снаружи. Полива желтого, желто-коричневого, желто-зеленого, зеленого цветов различных оттенков (рис. 3-10; 14; 15). Это самая многочисленная группа посуды, представленная фактически всеми типами открытых сосудов. Ареал распространения подобных изделий очень широк. Они известны по раскопкам на территории Малой Азии (д. Гюльпинар<sup>2</sup>, Изник<sup>3</sup>); северного побережья Черного моря – устье Днестра (Белгород-Днестровский<sup>4</sup>) и Крымский п-в (Херсонес<sup>5</sup>, Балаклава<sup>6</sup>, Эски-Кермен<sup>7</sup>, Бакла<sup>8</sup>, Мангуп<sup>9</sup>, Ласпи<sup>10</sup>, Верхняя Ореанда, Массандра<sup>11</sup>, Партенит<sup>12</sup>, Алушта<sup>13</sup>, Судак<sup>14</sup>, Керчь<sup>15</sup>); Таманского полуострова<sup>16</sup>; Приазовья (Азов/Азак)<sup>17</sup>; Балкан – Румыния<sup>18</sup>, Болгария (Тырново<sup>19</sup>, Червен, Ветрен на Дунае, Варна, Каварна, Енисала, Калиакра, Несебр и др.<sup>20</sup>), Турция (Стамбул/Константинополь<sup>21</sup>), Греция (Афины, Салоники<sup>22</sup>, Фасос<sup>23</sup>, Serres<sup>24</sup>); Апеннинского п-ва – Италия<sup>25</sup>. Датировка подобных вещей у большинства исследователей укладывается в рамки XIII – XIV вв. Это период наибольшего распространения поливных изделий, украшенных концентрическими кругами. Первые сосуды с подобной манерой орнаментации, видимо, относятся к более раннему времени и появляются еще до начала активного использования триподов при обжиге, то есть до начала XIII в. Значительное количество таких изделий без следов сипаев на внутренней поверхности обнаружено при раскопках терм Зевксиппа<sup>26</sup>.

II. Врезной концентрический орнамент сочетается с дополнительными декоративными элементами на внутреннем поле изделий. Группа включает два сосуда. Орнамент одного из них выполнен линиями различной ширины. В центре изображена

полуторавитковая спираль, на расстоянии 2,1 см от нее нанесены две ориентированные в разные стороны полупальметы (рис. 16.1). Схожий орнаментальный мотив на керамике из Болгарии иногда называют "крыловиден". Среди материалов раскопок средневекового Тырново имеется сосуд с очень близкой композицией<sup>27</sup>. Подобные элементы орнамента известны на керамике XIII – XIV вв. из Херсонеса<sup>28</sup> и из раскопок на холме Аясолук<sup>29</sup>. Рисунок в центре другого сосуда представляет собой заключенный в неправильную окружность крест, нанесенный тризубым штампом. Три луча креста соединены дугообразными линиями. Композиция ограничена парой концентрических кругов (рис. 17.1). Аналогии подобному изображению не найдены. Полива в обоих случаях коричнево-желтая.

III. Врезной концентрический орнамент внутри сосуда сочетается с глубоким рифлением или вдавлениями пятизубого штампа на внешней поверхности борта. Подобным образом украшены чаши варианта 4а (рис. 11). Помимо оригинальной орнаментации, они отличаются от большинства изделий открытых форм способом формовки поддона (в центре дна имеется конический выступ), а также манерой нанесения поливы (глазурью покрыта вся внешняя поверхность). Аналогии немногочисленны. Близкий по морфологическим признакам сосуд опубликован в монографии Ч. Моргана, посвященной результатам раскопок в Коринфе. Автор датирует его поствизантийским временем<sup>30</sup>. Красноглиняная поливная миска с подобной манерой орнаментации (с наколами гребенчатого штампа), но на внутреннем поле сосуда, найдена при раскопках Большого императорского дворца в Константинополе<sup>31</sup>.

#### Изделия с росписью белым ангобом.

К этой группе керамики относятся столовые сосуды закрытых форм и одна миска варианта 2а. Поверхность кувшинов украшена росписью белым ангобом в виде вертикальных полос (рис. 2). Полива монохромная желтая, коричневая, желто-коричневая или зеленая. Миска орнаментирована с двух сторон. Внутри – роспись в виде расположенных по кругу крупных четырехвитковых спиралей с завитками между ними. Снаружи по борту проведена горизонтальная волна (рис. 1.1). Глазурь бледно-желтая. Следует отметить, что сосуды с подглазурной росписью белым ангобом в XII – XIV вв. были распространены довольно широко. Однако близких аналогий нашим изделиям удалось найти немного. Кувшины с подобной орнаментацией известны в Крыму по материалам раскопок Южнобережных памятников<sup>32</sup>, Херсонеса и его округи<sup>33</sup> в слоях XIII – XIV вв. Подобные сосуды также встречены среди поливной керамики указанного периода из Калиакры<sup>34</sup>, Фасоса<sup>35</sup> и Никеи<sup>36</sup>. Миски с росписью крупными спиральями имеются в археологических коллекциях Херсонеса<sup>37</sup>, Коринфа<sup>38</sup>, Кипра<sup>39</sup>, где их датировка предлагается в рамках XI – XII вв., а также Фасоса<sup>40</sup> и Никеи<sup>41</sup> с датой в пределах XIII – нач. XIV вв.

#### Неорнаментированные поливные сосуды.

Представлены обломками четырех донных частей и 21 стенки различных изделий открытой формы. Полива желто-коричневая, желто-зеленая, зеленая по белому ангобу, покрывает внутреннюю и верхнюю часть внешней поверхности сосудов.

На поливных изделиях с места кораблекрушения часто встречаются прочерченные по обожженной глине буквы и символы. Особенно интересно наличие идентичных граффити на сосудах различных групп и типов (рис. 2.1; 3.2; 8.1; 9.1; 11.1, 2; 12.3, 4; 14.1-3;

15.1, 2; 17.2, 3). Пока не существует единого мнения по поводу назначения подобных знаков. Предполагают, что это могли быть метки владельцев керамики или мастеров, исполнивших изделия на заказ<sup>42</sup>. Учитывая тот факт, что описанная посуда являлась импортным товаром еще не бывшим в употреблении, а изготовлявшие ее мастера вряд ли могли знать будущих владельцев своей продукции, можно предположить, что в данном случае граффити имели какое-то значение, связанное с процессом распределения товара. Подобная точка зрения не исключает других версий, являясь одним из возможных вариантов интерпретации графических знаков на поливной посуде.

Следует отметить, что рассмотренные столовые поливные изделия имеют ряд общих характеристик. К их числу относятся: визуально определимый состав глиняного теста, включающего мелкий песок и значительное количество белых блесков (слюды?); качество и цвет поливы (во всех случаях это свинцовая прозрачная глазурь с оттенками коричневого, желтого, зеленого цветов различной тональности). Кроме того изделия с графическим орнаментом I – II групп и неорнаментированные сосуды имеют одинаковую конструкцию поддона, сформованного путем выдавливания выемки в монолитном куске глины. Все эти факты свидетельствуют в пользу одного или родственных центров производства основной массы поливной посуды, найденной на месте кораблекрушения. Дополнительным доказательством общего происхождения сосудов различных типов может быть, также, присутствие на них идентичных сложных графических знаков (рис. 2.1; 3.2).

При определении источники поступления сосудов, составлявших груз корабля, может быть рассмотрено несколько версий. Большинство исследователей, уделявших внимание изучению подобной посуды, связывают ее происхождение с импортом из Византии<sup>43</sup>. Существуют мнения о локальном изготовлении отдельных групп изучаемой керамики на Тамани<sup>44</sup> и в Таврике<sup>45</sup>.

Многочисленные свидетельства производства поливной керамики в XIII – нач. XIV вв. зафиксированы в окрестностях и на территории византийской Никеи (совр. Изник). Среди разнообразной продукции местных мастерских значительное место занимали изделия с линейным концентрическим орнаментом, а также сосуды с росписью белым ангобом в виде крупных спиралей и вертикальных полос<sup>46</sup>. По многим признакам (конструкция поддонов, визуально определимый состав керамического теста, качество поливы, способ и манера орнаментации, пр.) основная масса столовой посуды различных типов и групп из корабля сходна с никейской продукцией и, вполне возможно, была произведена именно здесь. Однако не следует полностью исключать возможность происхождения этих изделий из другого центра, работающего в популярном, видимо, для XIII – XIV вв. стиле.

#### Примечания:

\* См. статью С. М. Зеленко в настоящем сборнике.

<sup>1</sup> Каменецкий, И. С. Городища донских меотов. М., 1993, 40; Власов, В. П. Лепная керамика позднекиевского Булганакского городища – В: Бахчисарайский историко-археологический сборник, 1997, вып. 1, 204 – 212.

<sup>2</sup> Yenişehirlioglu F. La céramique de Gulpınar. – BCH, 1989, XVIII, 304, 305, 313, fig. 2, 3, 10.

<sup>3</sup> François, V. Les ateliers de céramique de Nicée/Iznik et leur production (X - début XIV siècle. - BCH, 1997, 121\1, 426, fig. 7.82.

<sup>4</sup> Кравченко, А. А., Столярик, Е. С. Керамика византийского круга из Белгорода XIII - XIV вв. - В: Материалы по археологии Северного Причерноморья. Киев, 1983, 183.

<sup>5</sup> Романчук, А. И. Глазурованная керамика поздневизантийского Херсона: к вопросу о гибели города в XIII или XIV вв. - АДСВ, 1999, 197 - 198, рис. 8.4; 9.3, 6.

<sup>6</sup> Иванов, А. В., Севеля, О. А., Филиппенко, А. А. Комплекс поливной керамики средневекового Кадыкоя (Кадыковка в предместье Балаклавы). - В: Историко-культурные связи Причерноморья и Средиземноморья X - XVIII вв. по материалам поливной керамики. Симферополь, 1998, рис. 2.3.

<sup>7</sup> Паршина, Е. А. Эски-Керменская базилика. - В: Архитектурно-археологические исследования в Крыму. Киев, 1988, 45, рис. 4.27.

<sup>8</sup> Таллис, Д. Л. Поливная керамика Баклинского городища. - СА, 1976, № 4, 78, рис. 6.4.

<sup>9</sup> Даниленко, В. Н., Романчук, А. И. Поливная керамика Мангупа. - АДСВ, 1969, вып. 6, 120, табл. 2. 13-17.

<sup>10</sup> Кубе, А. Н. Глиняные черепки из Ласпи. - ИГАИМК, 1926, вып. 1, 47, № 5.

<sup>11</sup> Паршина, Е. А. Средневековая керамика Южной Таврики. - В: Феодальная Таврика. Киев, 1974, 73 - 75; рис. 14. 1-7.

<sup>12</sup> Паршина, Е. А. Торжище в Партенитах. - В: Византийская Таврика. Киев, 1991, 87, рис. 9.

<sup>13</sup> Мыц, В. Л. Отчет об археологических исследованиях средневековой крепости Алустан в 1984 г. Симферополь, Архив КФ ИА НАНУ, № 232, рис. 47.1, II; 49.1.

<sup>14</sup> Баранов, И. А. Застройка византийского посада на участке главных ворот Судакской крепости. - В: Византийская Таврика. Киев, 1991, 118, рис. 6; Тур, В. Г. Археологические исследования средневекового монастыря на г. Перчем-Кая. - В: Археология Крыма, 1997, № 1, 122, рис. 6.1, 3, 14, 16.

<sup>15</sup> Зеест, И. Б., Якобсон, А. Л. Раскопки в Керчи в 1963 г. - КСИА, 1965, вып. 104, 63.

<sup>16</sup> Макарова, Т. И. Поливная керамика Таманского городища. - В: Керамика и стекло древней Тмутаракани. М., 1963, 88, рис. 7.6; Финогенова, С. И. Поливная керамика из раскопок Таманского городища. - СА, 1987, № 2, 198, рис. 3. 8-12.

<sup>17</sup> Романчук, А. И., Перевозчиков, В. И. Глазурованная керамика из Азова (херсонозакские параллели в орнаментике). - АДСВ. Свердловск, 1990, 99 - 101; Беллинский, И. В., Масловский, А. Н. Типологическая характеристика материалов раскопок участка золотоордынского Азака. - В: Историко-археологические исследования в Азове и на Нижнем Дону в 1995 - 1997 гг. Азов, 1998, вып. 15, 228 - 229, рис. 18. 13-14.

<sup>18</sup> Constantinescu, N. Coconi. Un sat din Cimpia Romana in epoca Lui Mircea cel Batrin. Bucuresti, 1972, pl. XLI. 3.

<sup>19</sup> Георгиева, С. Керамика от дворца на Церевец. - В: Царевград Търнов. С., 1974, 62 - 63, обр. 45, 46.2, 48.

<sup>20</sup> Георгиева, С. Грънчарство. - В: Средновековният Червен. С., 1985, Т. 1, 140; Атанасов, Г., Йорданов, И. Средновековният Ветрен на Дунав. Шумен, 1994, 18, табл. XXI, e.

<sup>21</sup> Rice, T. The Great Palace of the Byzantine Emperors. Second report. Brick stamps and pottery. Reprinted, 1959, 112, fig. 27F.

<sup>22</sup> Waage, F. O. The Roman and Byzantine Pottery. - Hesperia, 1933, v. II, fig. 12, 13;

Vavyloupoulo-Charitonidou, D. Céramique d'offrande trouvée des tombes Byzantines tardives de l'hippodrome de Thessalonique. - BCH, 1998, XVIII, 216, fig. 12, 13.

<sup>23</sup> François, V. La céramique byzantine à Thasos. Paris, 1995, fig. 21, 22, pl. 13 c.

<sup>24</sup> Papanikola-Bakirtzis, D., Maguire E. D., Maguire H. Ceramic art from Byzantine Serres. Urbana and Chicago, 1992, 57.

<sup>25</sup> Gelichi, S. La ceramica Bizantina in Italia e la ceramica Italiana nel Mediterraneo orientale tra XII e XIII secolo: stato degli studi e proposte di ricerca. - In: La ceramica nel mondo Bizantino tra XI e XV secolo e i suoi rapporti con l'Italia. Siena, 1993, 29, fig. 9.

<sup>26</sup> Megow, A. H. S. Zeuxippus Ware. - Annul of the British school at Athens. 1968, vol. 63, 68 - 70, fig. 1, pl. 14 d, h; 21 e.

<sup>27</sup> Георгиева, С. Керамика от двореца ..., 95, обр. 68, 8.

<sup>28</sup> Романчук, А. И. Глазурованная керамика ..., 411, рис. 3.2.

<sup>29</sup> Parman, E. The pottery from St. John's basilika at Ephesos. - BCH, 1989, XVIII, 286, fig. 10b.

<sup>30</sup> Morgan, Ch. Corinth. Results of excavations conducted by the American school of classical studies at Athens. Cambridge, Massachusetts. 1942, vol. II, 173, fig. 156.

<sup>31</sup> Stevenson, R. B. The pottery. - In: The Great Palace of Byzantine Emperors. Oxford. 1947, pl. 25, № 22.

<sup>32</sup> Информация предоставлена Е. А. Паршиной, за что, пользуясь случаем, выражаю ей искреннюю благодарность.

<sup>33</sup> Антонова, А. И., Даниленко, В. Н., Кадеев, В. И., Колесников, Л. Г., Романчук, А. И., Стржелецкий, С. Ф., Суров, Е. Г. Сводный отчет о раскопках Херсонеса объединенной экспедиции в 1963 - 64 гг. - АДСВ, 1971, № 7, 38; Романчук, А. И. Глазурованная керамика ..., 193, 410, рис. 2.1; Яшаева, Т. Ю. Пещерный комплекс в округе Херсонеса. - В: Проблемы истории и археологии Крыма. Симферополь, 1994, 77, рис. 7.1; Яшаева, Т. Ю. Поливная керамика из раскопок загородных пещерных монастырей Херсонеса. - В: Историко-культурные связи Причерноморья и Средиземноморья X - XVIII вв. по материалам поливной керамики. Симферополь, 1998, 198 - 200, рис. 1.

<sup>34</sup> Иосифова, М. Средновековна керамика от Калиакра. - Археология, 1982, кн. 3-4, 59, обр. 26.

<sup>35</sup> François, V. La céramique byzantine ..., 416, fig. 72.

<sup>36</sup> François, V. Les ateliers de céramique ..., 426, fig. 7. 82.

<sup>37</sup> Якобсон, А. Л. Средневековый Херсонес XII - XIV вв. - МИА, 1950, № 17, табл. 9, 91, 92.

<sup>38</sup> Morgan, Ch. Corinth ..., 95, t. XXb.

<sup>39</sup> Taylor, J. Medieval graves in Cyprus. - In: Ars Islamica, 1938, 77, fig. 39.

<sup>40</sup> François, V. La céramique byzantine ..., fig. 7.

<sup>41</sup> François, V. Les ateliers de céramique ..., fig. 8. 87.

<sup>42</sup> Якобсон, А. Л. Средневековый Херсонес ..., 117; Кравченко, А. А. Средневековый Белгород на Днестре (кон. XIII - XIV). Киев, 1986, 80.

<sup>43</sup> Кравченко, А. А., Столярик, Е. С. Керамика византийского круга ..., 183; Атанасов, Г., Йорданов, И. Средновековният Ветрен ..., 18; Якобсон, А. Л. Средневековый Херсонес ..., 193; Финогенова, С. И. Поливная керамика ..., 206; др.

<sup>44</sup> Макарова, Т. И. Поливная керамика Таманского городища, 89.

<sup>45</sup> Яшаева, Т. Ю. Поливная керамика из раскопок ..., 198.

<sup>46</sup> François, V. Les ateliers de céramique ..., 418 - 429.



Рис. 1. 1 – миска с росписью белым ангобом; 2 – кухонные сосуды.



Рис. 2. 1, 2, 4, 5 – кувшины типа 1, 3 – фрагмент кувшина типа 2.

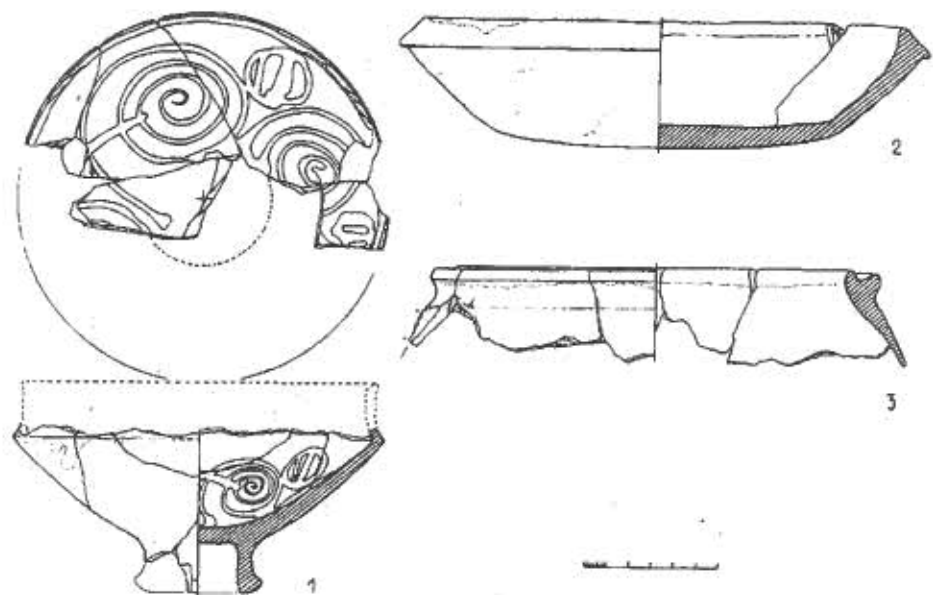

Рис. 3. Блюда типа 1а.

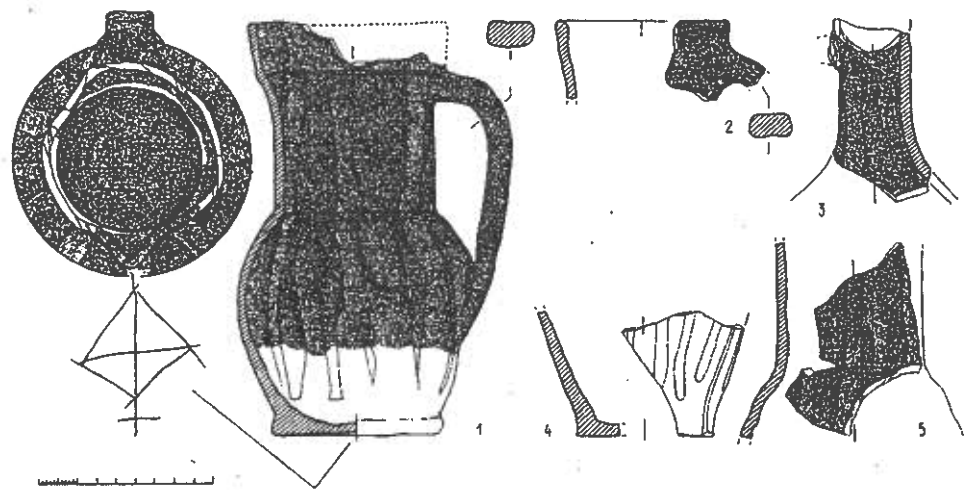

Рис. 4. 1 – блюдо типа 1а, 2-5 – фрагменты блюд типа 1б.

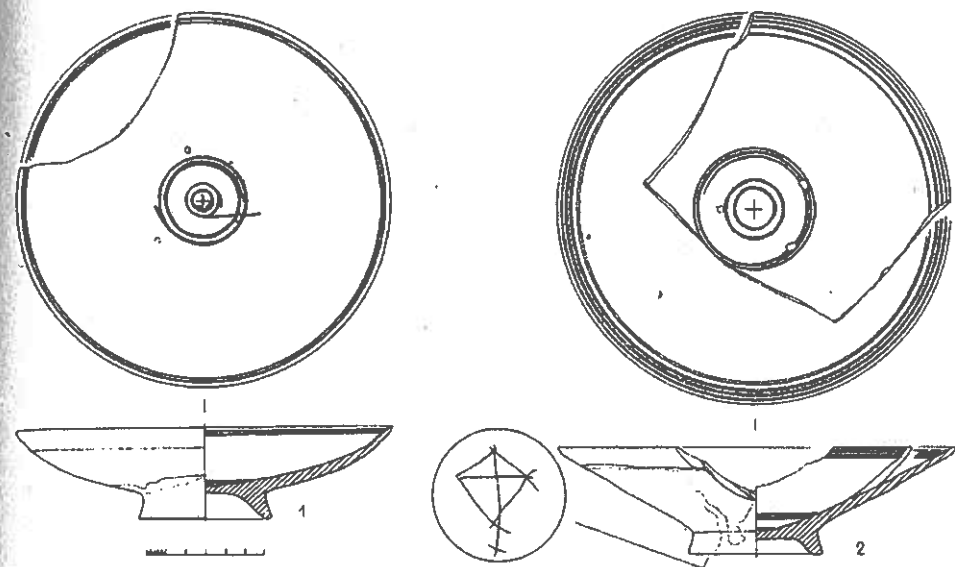

Рис. 5. Миски типа 2а.

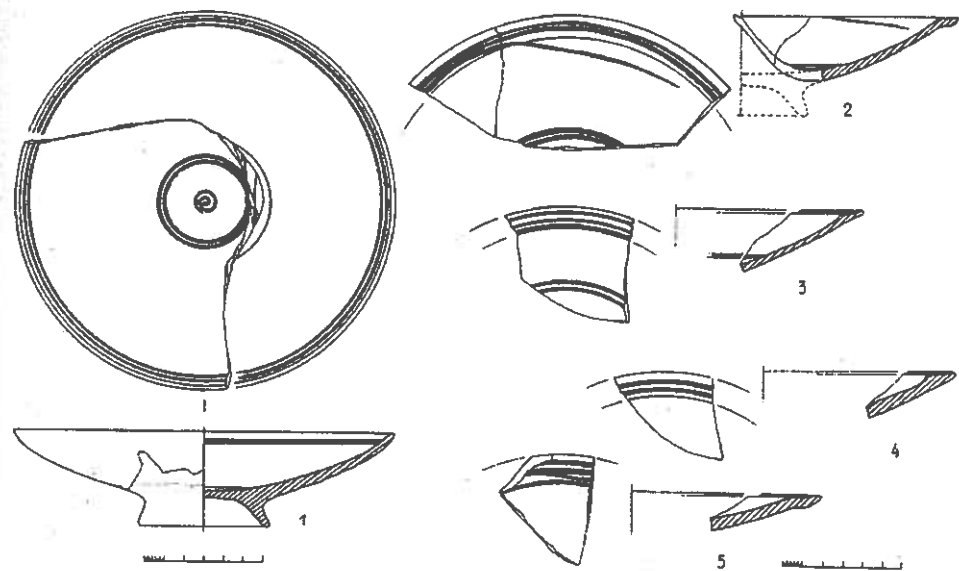

Рис. 6. 1, 3 – миски типа 2б, 2 – миски типа 2в.

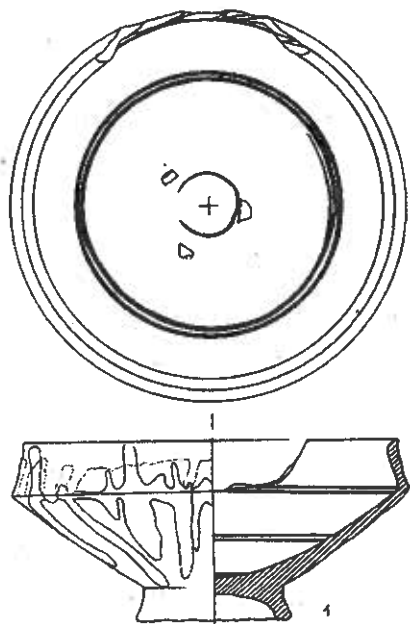

Рис. 7-8. Миски типа 2г.



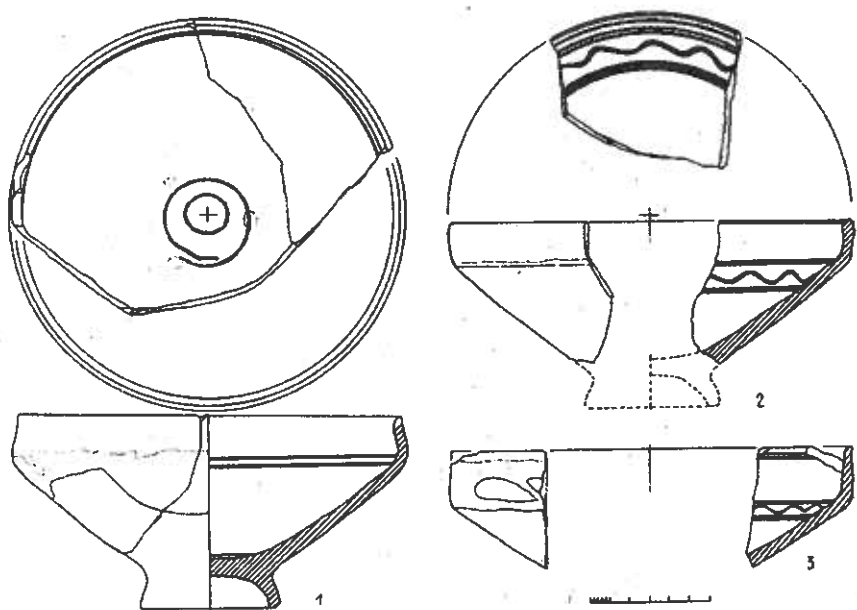

Рис. 9. Миски типа 2е.

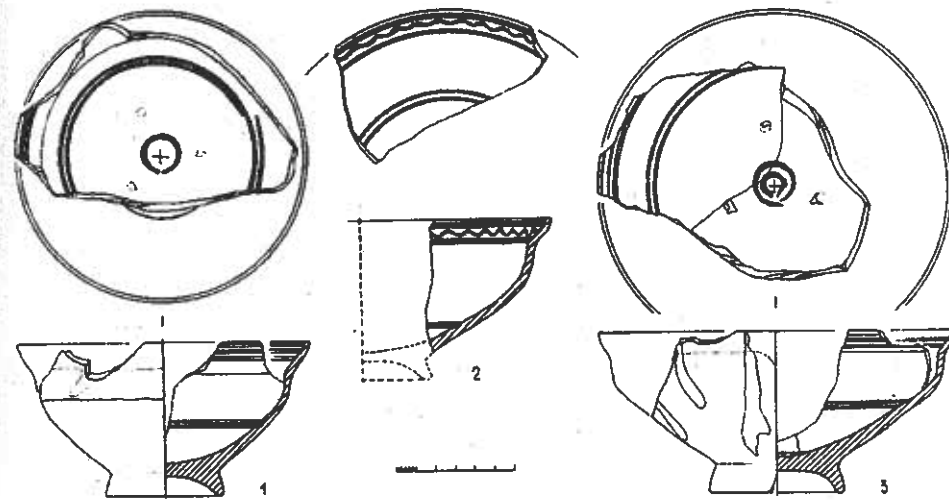
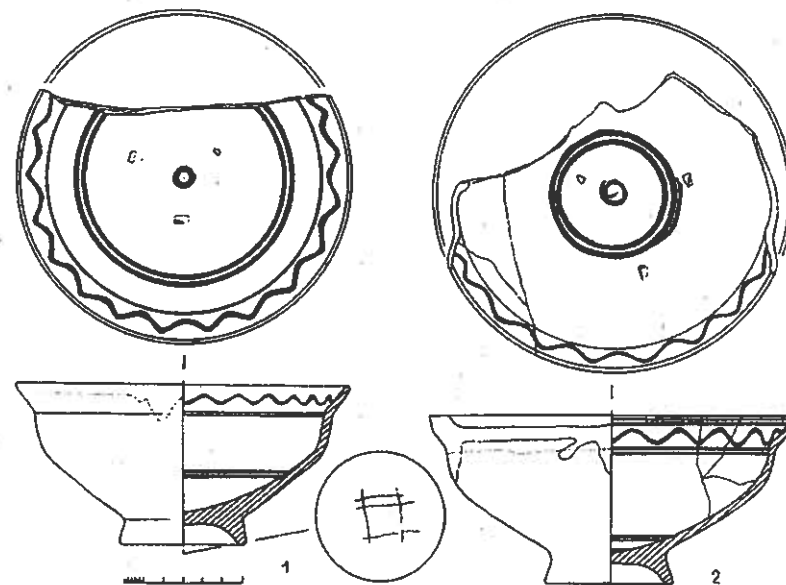

Рис. 10. Тарелка.

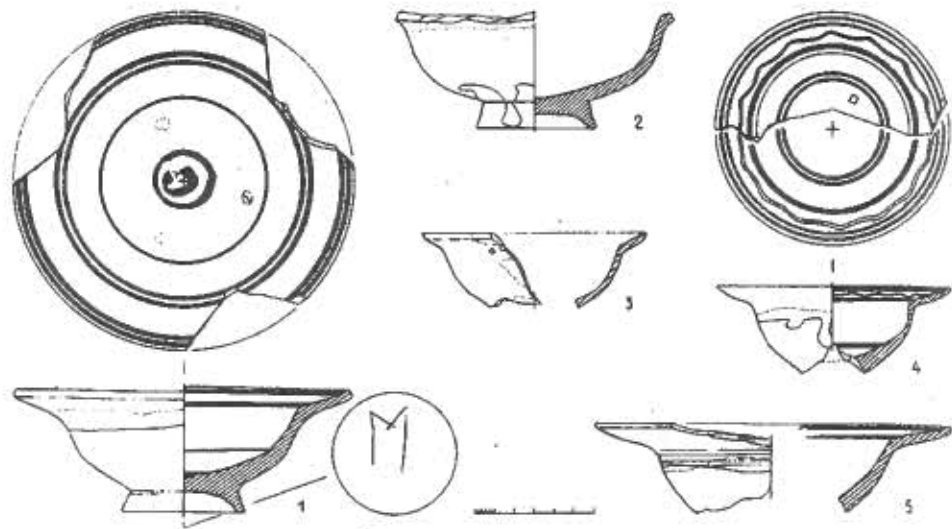

Рис. 11. Чашки с рельефным орнаментом по внешней поверхности борта.

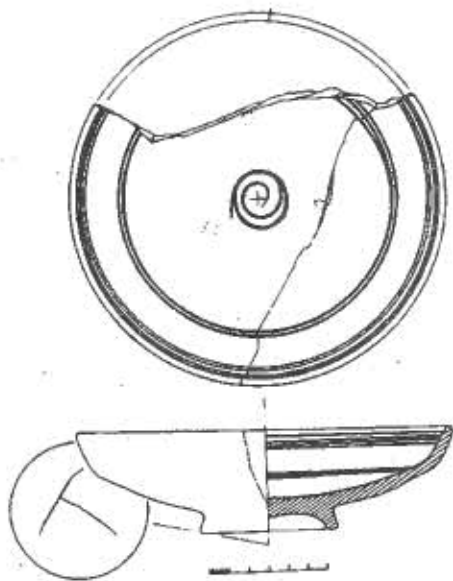

Рис. 12. Чашки типа 5а.

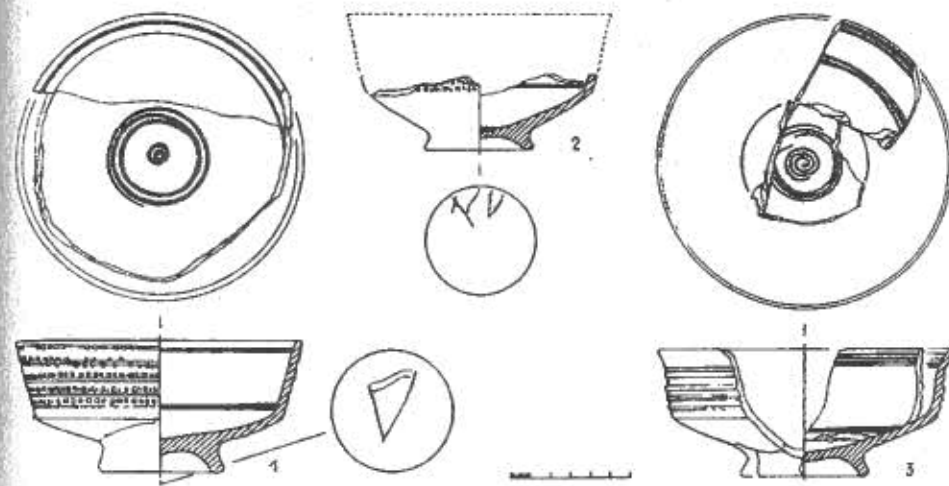

Рис. 13. Чашки типа 56.

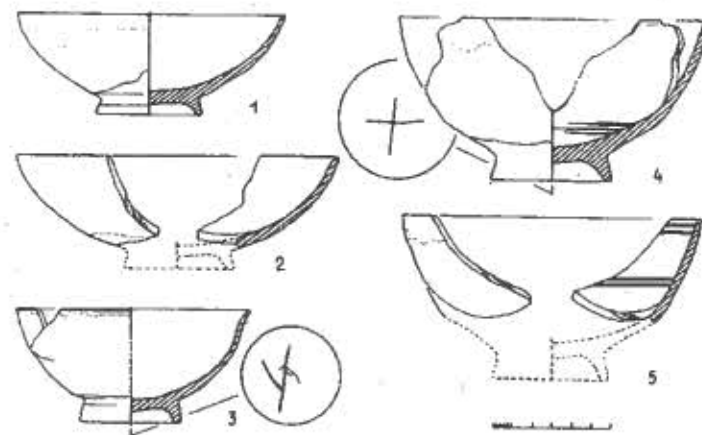

Рис. 15. Кубки.

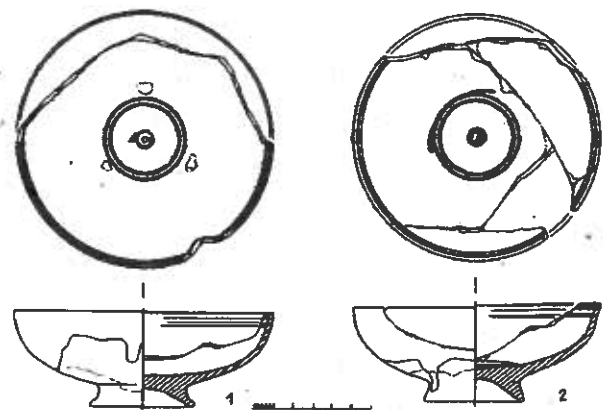

Рис. 14. Кубки.

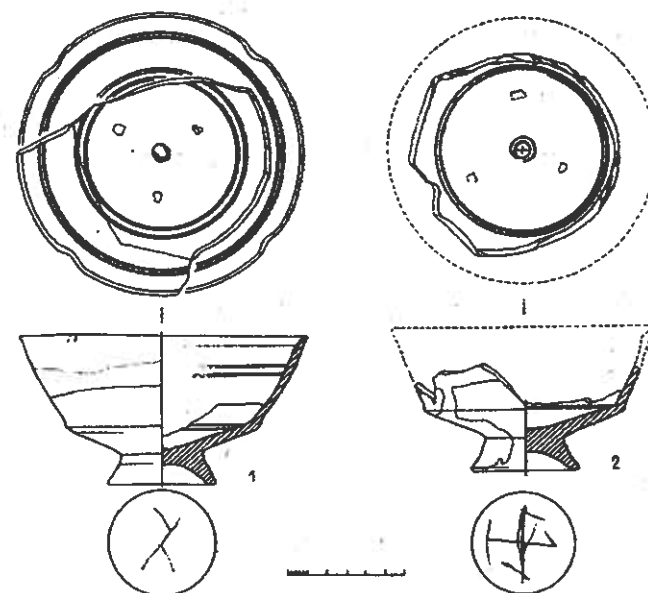

Рис. 16. Фрагменты донных частей открытых сосудов с орнаментом сграффито.



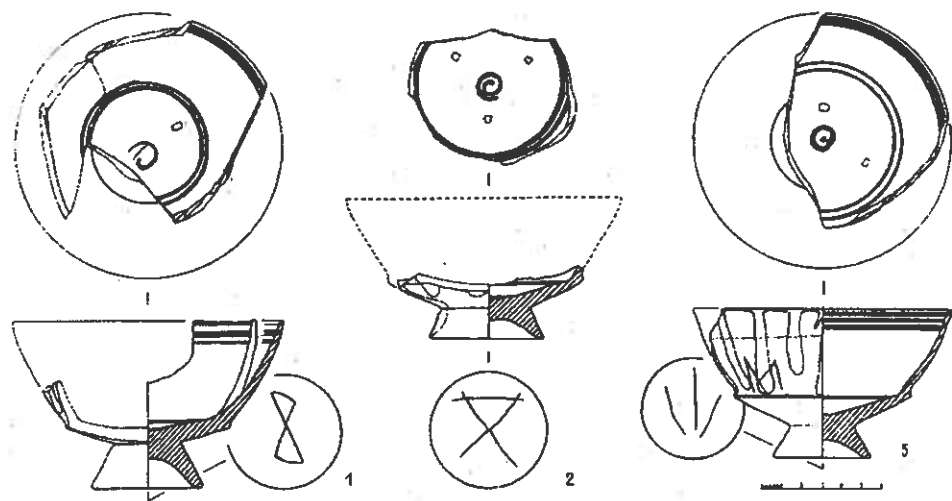
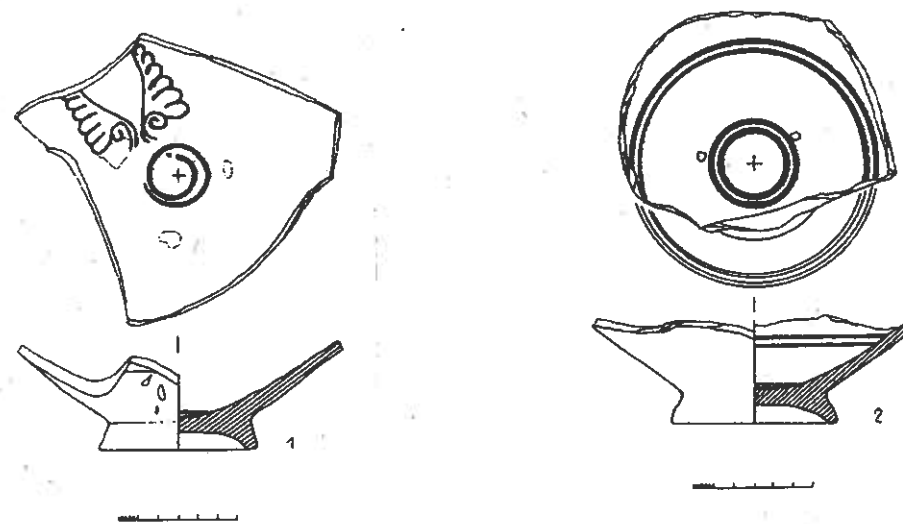
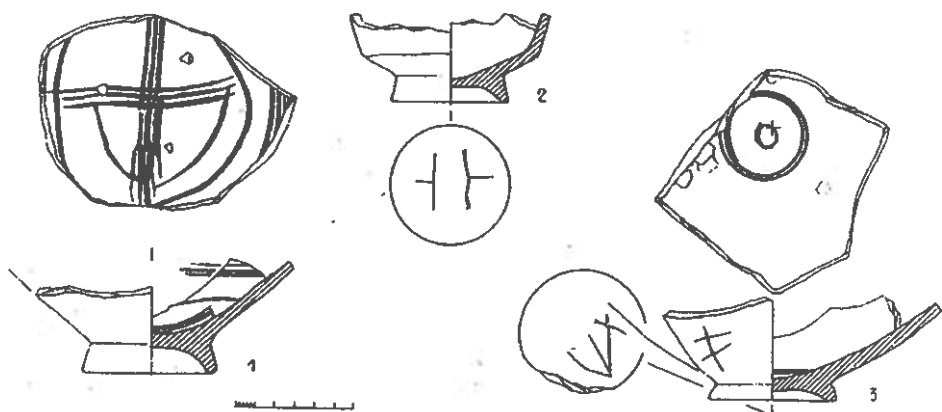

Рис. 17. 1, 3 – Фрагменты донных частей открытых сосудов с орнаментом сграффито, 2, 3 – граффити на поливных сосудах.